

studio

GUIDE DE CONFIGURATION

Modèle PP39L

Remarques, précautions et avertissements



REMARQUE : Une REMARQUE fournit des informations importantes qui vous aident à mieux utiliser votre ordinateur.



PRÉCAUTION : Une PRÉCAUTION vous avertit d'un risque de dommage matériel ou de perte de données et vous indique comment éviter le problème.



AVERTISSEMENT : Un AVERTISSEMENT indique un risque de dommage matériel, de blessure corporelle ou de mort.

Si vous avez acheté un ordinateur Dell™ série n, aucune des références faites dans ce document aux systèmes d'exploitation Microsoft® Windows® n'est applicable.

Les informations contenues dans ce document sont sujettes à modification sans préavis.

© 2008 Dell Inc. Tous droits réservés.

Toute reproduction sous quelque forme que ce soit est interdite sans l'autorisation préalable et écrite de Dell, Inc.

Marques utilisées dans ce document : *Dell*, le logo *DELL*, *Wi-Fi Catcher*, *YOURS IS HERE* et *DellConnect* sont des marques de Dell Inc. ; *Intel* et *Core* sont des marques déposées et *Core* est une marque de Intel Corporation aux Etats-Unis et dans d'autres pays ; *Microsoft*, *Windows* et *Windows Vista* sont des marques ou marques déposées de Microsoft Corporation aux Etats-Unis et dans d'autres pays ; *Bluetooth* est une marque déposée appartenant à Bluetooth SIG, Inc. et est utilisée par Dell sous licence.

Les autres marques et noms de produits pouvant être utilisés dans ce document sont reconnus comme appartenant à leurs propriétaires respectifs. Dell Inc. rejette tout intérêt propriétaire dans les marques et les noms commerciaux autres que les siens.

Octobre 2008

N/P H131K

Rév. A00

Table des matières

Configuration de votre portable Studio	5	Utilisation du lecteur optique	24
Avant de configurer votre ordinateur	5	Fonctions du logiciel	25
Branchement de l'adaptateur secteur	6	Résolution des incidents.	28
Branchement du câble réseau (facultatif)	7	Codes sonores	28
Appuyez sur le bouton d'alimentation	8	Problèmes de réseau	30
Configuration de Windows Vista®	9	Problèmes d'alimentation	30
Connexion à l'Internet (facultatif)	9	Problèmes de mémoire	31
Utilisation de votre portable Studio.	13	Problèmes de blocage et problèmes logiciels	32
Fonctions côté droit	13	Utilisation des outils d'assistance	34
Fonctions côté gauche	16	Dell Support Center	34
Fonctions sur le socle de l'ordinateur et le clavier	18	Messages système	35
Commandes multimédia	19	Dépanneur des conflits matériels	37
Fonctions d'affichage	22	Dell Diagnostics	37
Dépose et repose de la batterie	23		

Restauration de votre système d'exploitation	40
Restauration du système	40
Dell Factory Image Restore	42
Réinstallation du système d'exploitation. . .	43
Obtention d'aide	46
Support technique et service clientèle . . .	47
DellConnect™	47
Services en ligne	47
Service AutoTech.	48
Informations sur les produits	49
Retour d'articles pour réparation sous garantie ou avoir	49
Avant d'appeler	50
Contacter Dell	51

Trouver plus d'informations et de ressources	53
Caractéristiques standard	56
Annexe	65
Caractéristiques Macrovision	65
Index	66

Configuration de votre portable Studio

Cette section traite de l'installation de votre portable Studio 1555 et du branchement des périphériques.

Avant de configurer votre ordinateur

Pour choisir un emplacement pour votre ordinateur, vérifiez que vous pouvez accéder facilement à une prise secteur, qu'il existe une ventilation suffisante et une surface plane pour poser votre ordinateur.

La limitation de la circulation d'air autour de votre portable Studio peut entraîner une surchauffe. Pour éviter la surchauffe, veillez à laisser au moins 10,2 cm (4 po) à l'arrière de l'ordinateur et un minimum de 5,1 cm (2 po) sur tous les autres côtés. Ne placez jamais votre ordinateur dans un espace confiné, par exemple une armoire ou un tiroir quand il est allumé.

 **AVERTISSEMENT** : Ne bloquez pas les entrées d'air de l'ordinateur et n'insérez pas d'objets dedans ; évitez également toute accumulation de poussière. Ne placez pas l'ordinateur Dell™ dans un environnement peu aéré, tel qu'une mallette fermée, lorsque celui-ci fonctionne. Le manque de ventilation risquerait de causer un incendie ou d'endommager l'ordinateur. Le ventilateur se met en marche lorsque l'ordinateur chauffe. Il se peut que le ventilateur fasse du bruit ; cela est tout à fait normal et ne signifie en aucun cas que le ventilateur ou l'ordinateur est défectueux.

 **PRÉCAUTION** : En posant ou en empilant des objets lourds ou aux angles vifs sur l'ordinateur, vous pouvez lui causer des dégâts permanents.

Branchement de l'adaptateur secteur

Branchez l'adaptateur de CA sur l'ordinateur puis branchez-le sur une prise secteur ou une barrette de protection contre les surtensions.

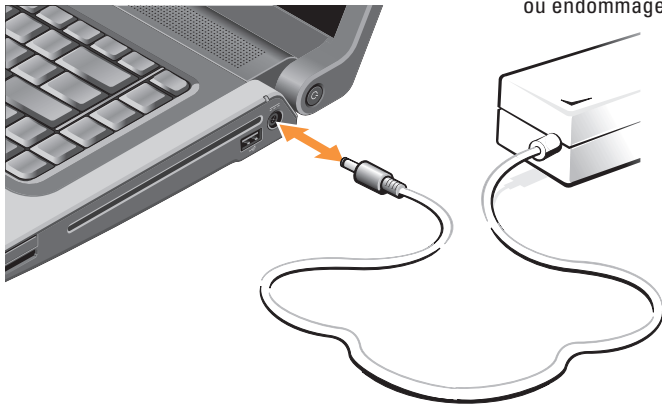

⚠ AVERTISSEMENT : L'adaptateur de CA fonctionne avec les tensions secteur disponibles dans le monde entier. Cependant, les connecteurs et les barrettes d'alimentation varient selon les pays. L'utilisation d'un câble non compatible ou le branchement incorrect du câble sur une barrette d'alimentation ou une prise secteur peut provoquer un incendie ou endommager l'équipement.

Branchement du câble réseau (facultatif)

Si vous prévoyez d'utiliser un réseau filaire,
branchez le câble réseau.



Appuyez sur le bouton d'alimentation



Configuration de Windows Vista®

Votre ordinateur Dell est préconfiguré avec Windows Vista. Pour installer Windows Vista à la première utilisation, suivez les instructions à l'écran. Ces étapes sont obligatoires. Les écrans vous guident dans différentes procédures, notamment l'acceptation des contrats de licence, la définition des préférences et la configuration d'une connexion Internet.

 **PRÉCAUTION** : N'interrompez pas la procédure de configuration du système d'exploitation. Vous risquez de rendre votre ordinateur inutilisable.

Connexion à l'Internet (facultatif)

 **REMARQUE** : Les fournisseurs d'accès Internet (FAI) et leurs offres varient selon les pays.

Pour vous connecter à Internet, vous devez disposer d'un modem externe ou d'une connexion réseau et d'un fournisseur d'accès Internet (FAI).

 **REMARQUE** : Si votre commande ne comportait pas de modem USB ou adaptateur de réseau sans fil externe, vous pouvez en acheter un sur le site web de Dell à l'adresse **www.dell.com**.

Configuration de votre portable Studio

Configuration d'une connexion à l'Internet filaire

Si vous utilisez une connexion d'accès à distance, branchez une ligne téléphonique au modem externe USB (en option) sur votre ordinateur et à la prise téléphonique murale avant de configurer la connexion Internet.

Si vous utilisez une connexion haut débit par modem DSL, modem câble/satellite, prenez contact avec votre fournisseur d'accès Internet (FAI) ou opérateur téléphonique mobile pour les instructions de configuration et consultez «Configuration de votre connexion Internet» en page 11.

Configuration d'une connexion sans fil

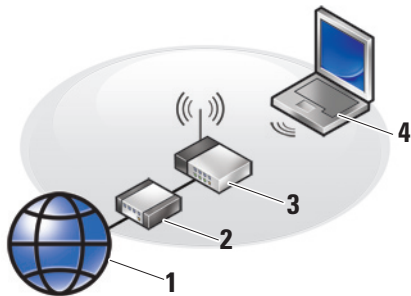

1. service Internet
2. modem par câble ou DSL
3. routeur sans fil
4. ordinateur portable avec une carte réseau sans fil

Consultez la documentation de votre ordinateur ou du routeur pour plus d'informations sur la configuration et l'utilisation de votre réseau sans fil.

Avant de pouvoir utiliser votre connexion à l'Internet sans fil, vous devez vous connecter à votre routeur sans fil.

Pour établir la connexion avec un routeur sans fil :

1. Enregistrez et fermez tous les fichiers et quittez tous les programmes.
2. Cliquez sur **Démarrer**  → **Connexion**.
3. Pour effectuer la configuration, suivez les instructions qui s'affichent à l'écran.

Configuration de votre connexion Internet

Pour configurer une connexion Internet avec un raccourci vers un fournisseur d'accès sur le bureau :

1. Enregistrez et fermez tous les fichiers et quittez tous les programmes.
2. Double-cliquez sur l'icône du FAI sur le bureau Microsoft® Windows®.
3. Pour effectuer la configuration, suivez les instructions qui s'affichent à l'écran.

Si vous ne disposez pas de l'icône d'un FAI sur votre bureau ou si vous souhaitez configurer une connexion Internet avec un autre fournisseur d'accès Internet, procédez comme indiqué ci-dessous.

 **REMARQUE** : Si vous ne pouvez pas vous connecter à Internet alors que vous l'avez déjà fait auparavant, il est possible que le fournisseur d'accès Internet subisse une interruption de services. Contactez-le pour vérifier l'état des services ou essayez de vous connecter ultérieurement.

 **REMARQUE** : Assurez-vous de disposer des informations fournies par votre fournisseur d'accès Internet (FAI). Si vous n'avez pas de fournisseur d'accès Internet, l'assistant Se connecter à Internet peut vous aider à en choisir un.

1. Enregistrez et fermez tous les fichiers et quittez tous les programmes.
2. Cliquez sur **Démarrer**  → **Panneau de configuration**.

Configuration de votre portable Studio

3. Sous **Réseau et Internet**, cliquez sur **Se connecter à Internet**.

La fenêtre **Se connecter à Internet** apparaît.

4. Sélectionnez **Haut débit (PPPoE)** ou **Accès à distance** selon la méthode de connexion que vous souhaitez utiliser :

- a. Choisissez **Haut débit** si vous utilisez un modem DSL, câble, satellite ou connexion sans fil.
- b. Choisissez **Accès à distance** si vous utilisez un modem commuté USB ou RNIS.

-  **REMARQUE** : Si vous ne savez pas quel type de connexion sélectionner, contactez votre fournisseur d'accès Internet.
- ### 5. Suivez les instructions à l'écran pour utiliser les informations de configuration fournies par votre FAI et terminez la configuration.

Utilisation de votre portable Studio

Votre Studio 1555 dispose de plusieurs voyants, boutons et fonctions qui donnent des informations d'un coup d'œil et de raccourcis qui font gagner du temps pour des tâches courantes.

Fonctions côté droit

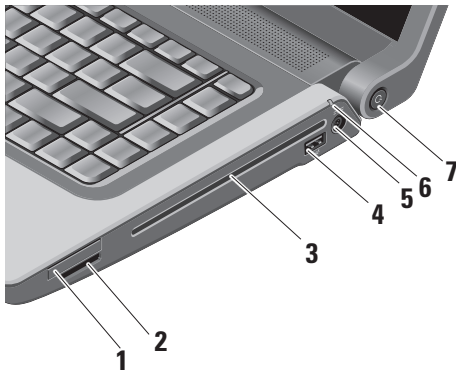

- 1  **Logement de carte ExpressCard** – Prend en charge une carte ExpressCard. Le logement ExpressCard est de 34 mm.

 **REMARQUE :** Votre ordinateur est livré avec un cache en plastique dans le logement de carte ExpressCard. Les caches protègent les logements non utilisés contre la poussière et les particules en suspens. Conservez le cache pour l'utiliser lorsqu'il n'y a pas de carte installée dans le logement. Les caches provenant d'autres ordinateurs ne sont pas adaptés à votre ordinateur.

2 SD/MMC - MS/Pro - xD



Lecteur de carte mémoire multimédia

8 en 1 – Constitue un moyen pratique et rapide de visualiser et de partager des photos numériques, de la musique, des vidéos et des documents stockés sur une carte mémoire :

- Carte mémoire Secure Digital (SD)
- Carte entrée sortie Secure Digital (SDIO)
- Carte MultiMediaCard (MMC)
- Memory Stick
- Memory Stick PRO
- Carte xD-Picture (type - M et type - H)
- Hi Speed-SD
- Hi Density-SD

 **REMARQUE** : Votre ordinateur est livré avec un cache en plastique dans le logement de carte mémoire. Les caches protègent les logements non utilisés contre la poussière et les particules en suspens. Conservez le cache pour l'utiliser lorsqu'il n'y a pas de carte mémoire installée dans le logement. Les caches provenant d'autres ordinateurs ne sont pas adaptés à votre ordinateur.

3 Lecteur optique – Permet de lire ou de graver seulement des CD et DVD de dimension et de forme standard (12 cm). Vérifiez que le côté portant les indications imprimées ou écrites est vers le haut lors de l'insertion des disques. Pour plus d'informations sur l'utilisation du lecteur optique, voir «Utilisation du lecteur optique» en page 24.

- 4  **Connecteur USB 2.0** – Permet de brancher des périphériques USB, tels qu'une souris, un clavier, une imprimante, un lecteur externe ou un lecteur MP3.
- 5  **Connecteur de l'adaptateur de CA** – Permet de brancher l'adaptateur de CA pour alimenter l'ordinateur et charger la batterie quand il n'est pas utilisé.
- 6  **Voyant d'état de la batterie** – Indique l'état de charge de la batterie
Etat de la batterie (fonctionnement sur batterie) :
- La batterie est chargée correctement – aucun voyant allumé (éteint)
 - Charge de batterie faible – clignotant orange
 - Charge de batterie critique – orange fixe

Etat de la batterie (branché à une prise secteur) :

- Batterie en charge – blanc fixe
- Batterie presque complètement chargée – clignotant blanc
- Batterie totalement chargée – éteint



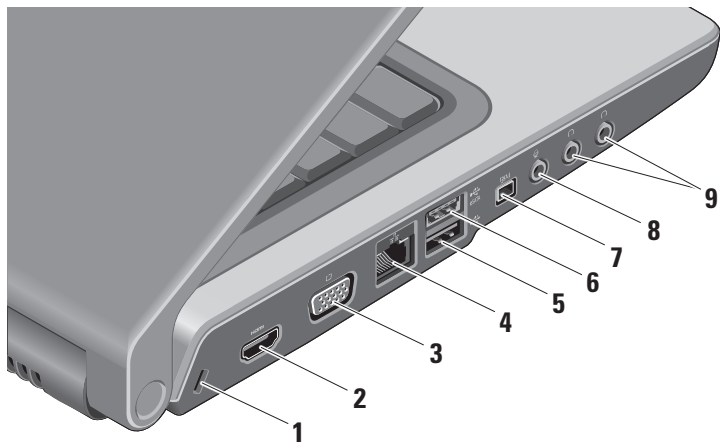

- 7  **Bouton et voyant d'alimentation** – Une pression allume ou éteint l'ordinateur. Le voyant de ce bouton indique l'état de l'alimentation :
- Ordinateur allumé – blanc fixe
 - Mode veille – clignotant blanc
 - Ordinateur éteint – éteint

Fonctions côté gauche



- 1 Fente pour câble de sécurité** – Permet de rattacher à l'ordinateur un dispositif antivol vendu dans le commerce.

 **REMARQUE** : Avant d'acheter un dispositif antivol, vérifiez qu'il est bien compatible avec la fente pour câble de sécurité de votre ordinateur.

- 2  Connecteur HDMI** – Le connecteur HDMI (High-Definition Multimedia Interface) transporte un signal totalement numérique sans compression pour des données vidéo et audio à haute définition.
- 3  Connecteur VGA** – Permet de brancher un moniteur ou un projecteur.
- 4  Connecteur réseau** – Si vous utilisez un réseau câblé, connecte votre ordinateur à un réseau ou périphérique haut débit.
- 5  Connecteur USB 2.0** – Permet de brancher des périphériques USB, tels qu'une souris, un clavier, une imprimante, un lecteur externe ou un lecteur MP3.

- 6  Connecteur eSATA** – Permet de brancher des périphériques de stockage compatibles eSATA, tels que des disques durs externes ou des lecteurs optiques.

- 7  Connecteur IEEE 1394** – Permet de brancher des appareils multimédia série haut débit, par exemple caméras vidéo numériques.

- 8  Connecteur entrée audio/microphone** – Permet de brancher un microphone ou signal d'entrée à utiliser avec des programmes audio.

- 9  Connecteurs de sortie audio/casque (2)** – Permet de brancher une ou deux paires d'écouteurs, ou d'envoyer un signal audio à un haut-parleur ou système audio. Le signal audio est le même pour les deux connecteurs.

Fonctions sur le socle de l'ordinateur et le clavier

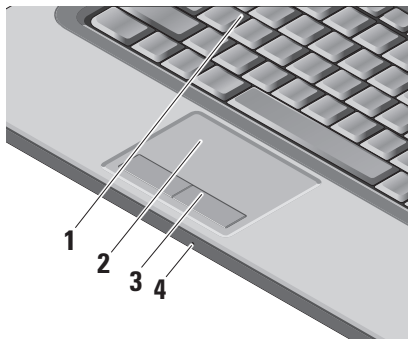

- 1 Clavier/Clavier rétroéclairé (en option)** – Si vous avez acheté le clavier rétroéclairé en option, la touche F6 comporte l'icône de rétroéclairage de clavier . Le clavier rétroéclairé assure la visibilité dans les ambiances sombres en éclairant tous les symboles des touches. Pour plus d'informations sur l'utilisation du clavier, consultez le *Guide technologique Dell*.

 **Réglages de luminosité du rétroéclairage du clavier** – Appuyez sur <Fn> + F6 pour parcourir les trois états d'éclairage (dans l'ordre).

Les trois états d'éclairage sont les suivants :

- a. pleine luminosité du clavier/tablette tactile.
- b. pas d'éclairage.
- c. demi-luminosité du clavier/tablette tactile.

2 Tablette tactile – Offre les fonctionnalités d'une souris pour déplacer le curseur, faire glisser ou déplacer des éléments sélectionnés et cliquer à gauche en frappant sur la surface. Il assure la prise en charge du défilement circulaire et du zoom.

Pour modifier les paramètres de défilement circulaire et de zoom, faites un double-clic sur l'icône *Tablette tactile Dell* dans la zone de notification de la barre des tâches. Dans l'onglet **Défilement**, vous pouvez activer ou désactiver le défilement ou le défilement circulaire, choisir la largeur de la zone de défilement ainsi que la vitesse de défilement.

Dans l'onglet **Gestures**, vous pouvez activer ou désactiver le zoom d'un doigt (zoom avant et arrière par déplacement du doigt vers le haut ou vers le bas) ou le zoom de pincement (zoom avant arrière par écartement ou rapprochement de deux doigts).

3 Boutons de la tablette tactile – Assurent les fonctions des clics gauche et droit d'une souris.

4 Microphone analogique – Si vous ne disposez pas de la caméra intégrée en option avec micro double, ce microphone simple est utilisé pour les conférences et les dialogues en direct.

Commandes multimédia

Les commandes de lecture multimédia se trouvent sur le clavier. Ces touches commandent la lecture de CD, DVD et autres supports.

Vous pouvez alterner entre **Multimedia key First** (Touche multimédia d'abord) et **Function Key First** (Touche de fonction d'abord) dans le programme de configuration du BIOS sous **Function Key Behavior** (Comportement des touches de fonction).

Multimedia Key First (Touche multimédia d'abord) – C'est l'option par défaut. Appuyez directement sur toute touche multimédia. Pour les touches de fonction, appuyez sur <Fn> + la touche de fonction voulue.

Function Key First (Touche de fonction d'abord) –

Appuyez directement sur toute touche de fonction. Pour les touches multimédia, appuyez sur <Fn> + la touche multimédia voulue.



REMARQUE : L'option Multimedia Key

First (Touche multimédia d'abord) n'est active que dans le système d'exploitation. Pendant l'autotest au démarrage (POST), appuyez directement sur <F2> ou <F12>.

Pour utiliser les commandes multimédia, appuyez sur la touche voulue.



 Supprime le son.

 Diminue le volume.

 Augmente le volume.

 Lit la piste ou le chapitre précédent

 Lecture ou pause.

 Lit la piste ou le chapitre suivant.

 Ejecte le disque

Fonctions d'affichage

Le panneau d'affichage intègre une caméra en option et des microphones doubles associés.

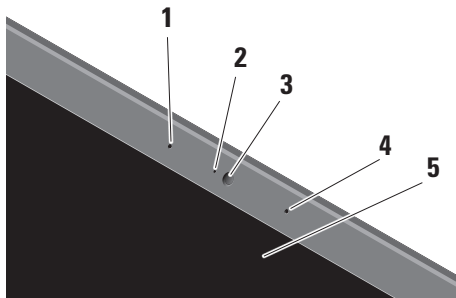

- 1 Microphone numérique gauche (en option)** – S'associe au microphone numérique droit pour assurer un son de haute qualité pour le dialogue en direct vidéo ou l'enregistrement de la voix.

- 2 Voyant d'activité de la caméra (en option)** – Indique quand la caméra est allumée et éteinte. En fonction des choix effectués lors de la commande de votre ordinateur, celui-ci peut être équipé ou non d'une caméra.
- 3 Caméra (en option)** – Caméra intégrée pour capture vidéo, conférence et dialogue en direct. En fonction des choix effectués lors de la commande de votre ordinateur, celui-ci peut être équipé ou non d'une caméra.

Reconnaissance faciale FastAccess (en option) – Permet d'assurer la sécurité de votre ordinateur Dell™. Ce logiciel de reconnaissance faciale évolué apprend votre visage et réduit le recours à des mots de passe d'ouverture de session. Pour plus d'informations, cliquez sur **Démarrer** → **Programmes** → **FastAccess Facial Recognition** (Reconnaissance faciale FastAccess).

- 4 **Microphone numérique droit (en option)** – S'associe au microphone numérique gauche pour assurer un son de haute qualité pour le dialogue en direct vidéo ou l'enregistrement de la voix.
- 5 **Ecran** – Votre écran peut dépendre des choix effectués lors de la commande de votre ordinateur. Pour plus d'informations sur les écrans, consultez le *Guide technologique Dell*.

Dépose et repose de la batterie



AVERTISSEMENT : L'utilisation d'une batterie non compatible peut accroître le risque d'incendie ou d'explosion. Cet ordinateur ne doit utiliser qu'une batterie achetée chez Dell. N'utilisez pas de batteries provenant d'un autre ordinateur.



AVERTISSEMENT : Avant de retirer la batterie, arrêtez l'ordinateur et débranchez les câbles externes (y compris l'adaptateur de CA).

Utilisation de votre portable Studio

Pour déposer la batterie :

1. Arrêtez l'ordinateur et retournez-le.
2. Faites glisser le loquet de fermeture de la batterie jusqu'au déclic.
3. Faites glisser la batterie pour la sortir.

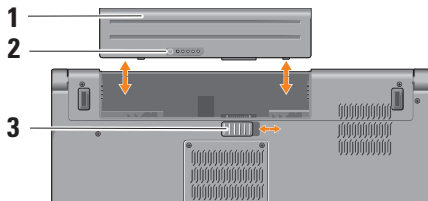

REMARQUE : Pour les ordinateurs équipés de Windows Vista, l'étiquette de licence Microsoft Windows se trouve dans le logement de la batterie.

Pour reposer la batterie, faites-la glisser dans la baie jusqu'à ce qu'elle s'enclenche.

- 1 Batterie
- 2 Jauge de charge/usure de la batterie
- 3 Loquet de fermeture de batterie

Utilisation du lecteur optique

PRÉCAUTION : N'utilisez pas de disques de dimension ou forme non standard (y compris les mini-CD et mini-DVD), sous peine d'endommager le lecteur.

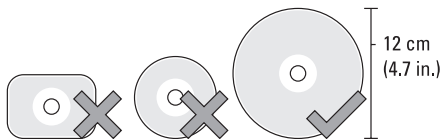

REMARQUE : Ne déplacez pas l'ordinateur pendant la lecture ou l'enregistrement de CD ou de DVD.

Placez le disque au centre de la fente, étiquette vers l'extérieur et poussez doucement le disque dans la fente. Le lecteur doit tirer automatiquement le disque et commencer à lire le contenu.



Pour éjecter un disque du lecteur, appuyez sur la touche d'éjection .

Fonctions du logiciel

 **REMARQUE** : Pour plus d'informations sur les fonctions décrites dans cette section, consultez le *Guide technologique Dell* sur votre disque dur ou le site de support Dell à l'adresse **support.dell.com**.

Bureautique et communication

Vous pouvez utiliser votre ordinateur pour créer des présentations, brochures, cartes de vœux, prospectus et feuilles de calcul. Vous pouvez aussi modifier et consulter des photographies et images numériques. Consultez votre bon de commande pour connaître les logiciels installés sur votre ordinateur.

Après connexion à l'Internet, vous pouvez accéder à des sites web, configurer un compte de messagerie par e-mail, envoyer et télécharger des fichiers, etc.

Divertissement ou multimédia

Vous pouvez utiliser votre ordinateur pour lire des vidéos, utiliser des jeux, créer vos propres CD, écouter de la musique et des stations de radio par Internet. Votre lecteur de disque optique assure la prise en charge de nombreux formats de support, notamment CD, Blu-ray Disc (selon les options choisies à l'achat) et DVD.

Vous pouvez télécharger ou copier des fichiers d'image et de vidéo depuis des périphériques portables, par exemple appareils photo numériques et téléphones portables. Les logiciels en option permettent d'organiser et de créer des fichiers musicaux et vidéo qui peuvent être enregistrés sur disque, sur des produits portables tels que les lecteurs MP3 ou appareils multimédia portatifs, ou lus et affichés directement sur des téléviseurs, projecteurs et appareils home cinéma reliés.

Personnalisation du bureau

Vous pouvez personnaliser votre bureau pour en modifier la présentation, la résolution, l'arrière-plan, l'écran de veille, etc par la fenêtre **Personnaliser l'apparence et les sons**.

Pour accéder à la fenêtre de propriétés d'affichage :

1. Cliquez à droite sur une zone vide du bureau.
2. Cliquez sur **Personnaliser**, pour ouvrir la fenêtre **Personnaliser l'apparence et les sons** et découvrir les options de personnalisation.

Personnalisation des options d'alimentation

Vous pouvez utiliser les options d'alimentation de votre système d'exploitation pour configurer l'économie d'énergie sur votre ordinateur.

Microsoft® Windows Vista® livré avec votre ordinateur propose trois options par défaut :

- **Recommandé par Dell** — Cette option d'alimentation offre les meilleures performances quand vous en avez besoin et économise l'énergie pendant les périodes d'inactivité.
- **Economie d'énergie** — Cette option d'alimentation économise l'énergie de votre ordinateur en réduisant les performances du système pour optimiser l'autonomie de l'ordinateur en réduisant la quantité d'énergie consommée par cet ordinateur sur sa durée de vie.

- **Performances élevées** — Cette option d'alimentation offre le plus haut niveau de performances système de votre ordinateur en adaptant la fréquence du processeur à votre activité et en optimisant les performances du système.

Sauvegarde de vos données

Il est recommandé d'effectuer régulièrement une sauvegarde des fichiers et dossiers de votre ordinateur. Pour sauvegarder des fichiers :

1. Cliquez sur **Démarrer**  → **Panneau de configuration** → **Système et maintenance** → **Accueil Windows** → **Transférer des fichiers et des paramètres**.
2. Cliquez sur **Sauvegarder les fichiers** ou **Sauvegarder votre ordinateur**.
3. Cliquez sur **Continuer dans la boîte de dialogue Contrôle de compte d'utilisateur** et suivez les instructions de l'assistant Sauvegarde de fichiers.

Résolution des incidents

Cette partie donne des informations de dépannage sur votre ordinateur. Si vous n'arrivez pas à résoudre votre problème par les règles ci-dessous, voir «Utilisation des outils d'assistance» en page 34 ou «Contacter Dell» en page 51.

 **AVERTISSEMENT** : Seul le personnel formé doit déposer le capot de l'ordinateur. Voir le *Guide technique* sur le site de support Dell à l'adresse support.dell.com pour des instructions avancées de dépannage et de réparation.

Codes sonores

Les codes de bip suivants aident à dépanner les problèmes sur votre ordinateur.

Nombre de signaux sonores	Description	Cause de la panne
1	Vérification de la somme de contrôle du BIOS en ROM en cours ou en échec. Puce BIOS	Panne de carte système, incluant BIOS endommagé ou erreur de ROM
2	Pas de mémoire détectée	Pas de mémoire détectée

Nombre de signaux sonores	Description	Cause de la panne	Nombre de signaux sonores	Description	Cause de la panne
3	Erreur du jeu de composants (jeu de composants North et South Bridge, erreur DMA/IMR/Timer pour la plate-forme Intel) ; Erreur de jeu de composants Echec du test de l'horloge temps réel Echec de la voie d'accès A20 Panne de puce Super I/O Echec du test de contrôleur de clavier	Carte système défectueuse	4	Défaillance de lecture/écriture en mémoire	Panne de mémoire
			5	Echec d'alimentation d'horloge RTC	Panne de pile CMOS
			6	Echec du test de BIOS vidéo	Panne de carte vidéo
			7	Panne de test de cache processeur (pour processeur Intel seulement)	Panne de processeur
			8	LCD	Panne LCD

Problèmes de réseau

Connexions filaires

Si la connexion réseau est perdue — Le câble est peut-être mal branché ou endommagé. Vérifiez que le câble est bien branché et n'est pas endommagé.

Problèmes d'alimentation

Si le voyant d'alimentation est éteint — L'ordinateur n'est pas allumé ou n'est pas alimenté.

- Réinsérez correctement le câble d'alimentation dans le connecteur et dans la prise secteur.
- Si l'ordinateur est branché sur une barrette d'alimentation, vérifiez que celle-ci est branchée sur une prise secteur et qu'elle est allumée. Retirez temporairement les périphériques de protection contre les surtensions, les barrettes d'alimentation et les rallonges pour vérifier que l'ordinateur s'allume correctement.

- Vérifiez que la prise secteur fonctionne en la testant avec un autre appareil, comme une lampe, par exemple.
- Vérifiez les connexions du câble de l'adaptateur de CA. Si l'adaptateur de CA a un voyant, vérifiez que le voyant sur cet adaptateur de CA est allumé.

 **REMARQUE** : Le voyant d'alimentation est sur le câble de l'adaptateur de CA.

Si le voyant d'alimentation est blanc fixe et que l'ordinateur ne répond pas — L'écran peut ne pas répondre. Appuyez sur le bouton d'alimentation jusqu'à l'extinction de l'ordinateur avant de le rallumer. Si le problème persiste, voir le *Guide technologique Dell* sur le site de support Dell à l'adresse support.dell.com.

Si le voyant d'alimentation est blanc clignotant — L'ordinateur est en mode Veille. Appuyez sur une touche du clavier, déplacez le pointeur sur la tablette tactile ou une souris connectée, ou appuyez sur le bouton d'alimentation pour revenir au fonctionnement normal.

En cas d'interférences gênant la réception sur votre ordinateur — Un signal indésirable crée des interférences qui interrompent ou bloquent les autres signaux. Les interférences peuvent être dues à divers facteurs :

- Rallonges pour le clavier, la souris et l'alimentation.
- Trop de périphériques raccordés à une même barrette d'alimentation
- Plusieurs barrettes d'alimentation raccordées à la même prise secteur.

Problèmes de mémoire

Si vous recevez un message indiquant que la mémoire est insuffisante —

- Enregistrez et fermez tous les fichiers ouverts et quittez tous les programmes en cours d'exécution que vous n'utilisez pas pour voir si cela permet de résoudre le problème.
- Consultez la documentation du logiciel pour prendre connaissance des besoins en mémoire minimum. Si nécessaire, installez

de la mémoire supplémentaire (voir le *Guide technique* sur le site de support Dell à l'adresse support.dell.com).

- Réinstallez les modules de mémoire (voir le *Guide technique* sur le site de support Dell à l'adresse support.dell.com) pour vous assurer que votre ordinateur communique correctement avec la mémoire.

Si vous rencontrez d'autres incidents liés à la mémoire —

- Assurez-vous de suivre les consignes d'installation de la mémoire (voir le *Guide technique* sur le site de support Dell à l'adresse support.dell.com).
- Vérifiez si le module de mémoire est compatible avec votre ordinateur. Votre ordinateur prend en charge la mémoire de type DDR2. Pour plus d'informations sur le type de mémoire pris en charge par l'ordinateur, voir «Caractéristiques standard» en page 56.

Résolution des incidents

- Exécutez Dell Diagnostics (voir «Dell Diagnostics» en page 37).
- Réinstallez les modules de mémoire (voir le *Guide technique* sur le site de support Dell à l'adresse support.dell.com) pour vous assurer que votre ordinateur communique correctement avec la mémoire.

Problèmes de blocage et problèmes logiciels

Si l'ordinateur ne démarre pas — Vérifiez que le câble d'alimentation est bien branché sur l'ordinateur et sur la prise secteur.

Si un programme ne répond plus — Fermez le programme :

1. Appuyez simultanément sur <Ctrl><Maj><Échap>.
2. Cliquez sur **Applications**.
3. Sélectionnez le programme qui ne répond plus.
4. Cliquez sur **Fin de tâche**.

Si un programme se bloque régulièrement — Consultez la documentation du logiciel. Si nécessaire, supprimez, puis réinstallez le programme.

 **REMARQUE** : La documentation de tout logiciel ou le CD qui l'accompagne incluent généralement des instructions d'installation.

Si l'ordinateur ne répond plus —

 **AVERTISSEMENT** : Vous pouvez perdre des données si vous n'arrivez pas à arrêter correctement le système d'exploitation.

Eteignez l'ordinateur. Si vous n'obtenez plus de réponse en appuyant sur une touche du clavier ou en déplaçant la souris, appuyez sur le bouton d'alimentation pendant 8 à 10 secondes jusqu'à ce que l'ordinateur s'éteigne, puis redémarrez le système.

Si un programme est conçu pour une version antérieure du système d'exploitation Microsoft® Windows® —

Exécutez l'Assistant Compatibilité des programmes. L'Assistant Compatibilité des programmes configure un programme pour qu'il fonctionne dans un environnement voisin des environnements des systèmes d'exploitation non Windows Vista.

1. Cliquez sur **Démarrer**  → **Panneau de configuration** → **Programmes** → **Utiliser un programme plus ancien avec cette version de Windows**.
2. Dans l'écran d'accueil, cliquez sur **Suivant**.
3. Suivez les instructions qui s'affichent.

Si un écran bleu uni apparaît — Eteignez l'ordinateur. Si vous n'obtenez plus de réponse en appuyant sur une touche du clavier ou en déplaçant la souris, maintenez le bouton d'alimentation enfoncé pendant 8 à 10 secondes jusqu'à ce que l'ordinateur s'éteigne, puis redémarrez le système.

En cas de problèmes logiciels —

- Sauvegardez vos fichiers immédiatement.
- Utilisez un programme antivirus pour vérifier le disque dur ou les CD.
- Enregistrez les fichiers ouverts et quittez tous les programmes, puis éteignez l'ordinateur par le menu **Démarrer** .
- Consultez la documentation du logiciel ou contactez le fabricant pour obtenir des informations de dépannage.
 - Assurez-vous que le programme est compatible avec le système d'exploitation installé sur votre ordinateur.
 - Vérifiez que l'ordinateur est conforme aux exigences matérielles requises pour que le logiciel fonctionne. Voir la documentation du logiciel pour plus d'informations.
 - Vérifiez que le programme est correctement installé et configuré.
 - Vérifiez que les pilotes de périphériques n'entrent pas en conflit avec le programme.
 - Si nécessaire, supprimez, puis réinstallez le programme Dell Support Center.

Utilisation des outils d'assistance

Dell Support Center

Le Dell Support Center vous aide à trouver le service, support et informations spécifiques de votre système que vous recherchez. Pour plus d'informations sur Dell Support Center et les outils d'assistance disponibles, cliquez sur l'onglet **Services** du site **support.dell.com**.



Cliquez sur l'icône  de la barre des tâches pour exécuter l'application. La page d'accueil contient des liens permettant d'accéder à :

- Auto-assistance (Dépannage, Sécurité, Performances du système, Réseau/Internet, Sauvegarde/Restauration et Windows Vista)
- Des alertes (alertes de support technique correspondant à votre ordinateur)

- De l'assistance de Dell (support technique par DellConnect™, service client, formation et didacticiels, aide à l'utilisation avec Dell on Call, et analyse en ligne avec PCCheckUp)
- A propos de votre système (documentation du système, informations de garantie, informations sur le système, mises à jour et accessoires)

Le haut de la page d'accueil de Dell Support Center affiche le numéro de modèle de votre système ainsi que son numéro d'étiquette de service et son code de service express.

Pour plus d'informations sur le Dell Support Center, voir le *Guide technologique Dell* sur votre disque dur ou sur le site de support Dell à l'adresse **support.dell.com**.

Messages système

En cas de problème ou d'erreur sur votre ordinateur, celui-ci peut afficher un message système qui vous aidera à identifier la cause et l'action nécessaire pour résoudre le problème.

 **REMARQUE** : Si le message affiché par l'ordinateur ne figure pas dans les exemples suivants, consultez la documentation du système d'exploitation ou du programme qui était en cours d'exécution lorsque l'incident s'est produit. Vous pouvez aussi consulter le *Guide technologique Dell sur votre disque dur* ou sur le site de support Dell à l'adresse **support.dell.com** ou voir «Contacter Dell» en page 51 pour de l'aide.

Alert! Previous attempts at booting this system have failed at checkpoint [nnnn]. For help in resolving this problem, please note this checkpoint and contact Dell Technical Support (Alerte! Les tentatives de démarrage ont échoué au point de contrôle [nnnn]. Pour vous aider à résoudre ce problème, notez ce point de contrôle et contactez le support technique Dell) —

L'ordinateur a échoué trois fois pour la même erreur lors de la procédure d'initialisation, voir «Contacter Dell» en page 51 pour de l'aide.

CMOS checksum error (Erreur de somme de contrôle CMOS) — Carte système ou pile d'horloge temps réel faible. Remplacez la pile. Voir le *Guide technique* sur le site de support Dell à l'adresse **support.dell.com** ou voir «Contacter Dell» en page 51 pour de l'aide.

CPU fan failure (Panne de ventilateur du processeur) — Le ventilateur du processeur est défectueux. Remplacez le ventilateur du processeur. Voir le *Guide technique* sur le site de support Dell à l'adresse **support.dell.com**.

Hard-disk drive failure (Echec de disque dur) — Panne éventuelle de disque dur pendant le test au démarrage, voir «Contacter Dell» en page 51 pour de l'aide.

Hard-disk drive read failure (Echec de lecture de disque dur) — Panne éventuelle de disque dur pendant le test au démarrage, voir «Contacter Dell» en page 51 pour de l'aide.

Keyboard failure (Panne de clavier) — Panne de clavier ou câble débranché.

Pour remplacer le clavier, voir le Guide technique.

No boot device available (Aucun périphérique d'amorçage disponible) — Pas de partition d'amorçage sur le disque dur, le câble du disque dur n'est pas bien branché ou il n'y a aucun périphérique d'amorçage.

- Si le disque dur est le périphérique d'amorçage, assurez-vous que les câbles sont branchés, et que le disque est installé et partitionné comme périphérique d'amorçage.
- Accédez à la configuration du système et vérifiez que les informations de la séquence d'amorçage sont correctes (voir le *Guide technologique Dell* sur le site de support Dell à l'adresse support.dell.com).

No timer tick interrupt (Aucune interruption de tic d'horloge) — Une puce sur la carte système peut être défectueuse, ou autre panne de carte système (voir «Contacter Dell» en page 51 pour de l'aide).

USB over current error (Surintensité USB) — Débranchez l'appareil USB. Votre appareil USB nécessite une puissance supérieure pour fonctionner correctement. Utilisez une source d'alimentation externe pour brancher votre périphérique USB, ou s'il comporte deux câbles USB, branchez les deux.

CAUTION - Hard Drive SELF MONITORING SYSTEM has reported that a parameter has exceeded its normal operating range. Dell recommends that you back up your data regularly. A parameter out of range may or may not indicate a potential hard drive problem (PRÉCAUTION - Le système de surveillance automatique du disque dur signale qu'un paramètre a dépassé sa plage d'utilisation normale. Dell recommande de sauvegarder régulièrement vos données. Un paramètre hors plage peut signaler ou non un problème potentiel sur le disque dur) — Erreur SMART, panne éventuelle du disque dur (voir «Contacter Dell» en page 51 pour de l'aide).

Dépanneur des conflits matériels

Si un périphérique n'est pas détecté pendant la configuration du système d'exploitation ou est détecté mais n'est pas configuré correctement, utilisez le **Dépanneur des conflits matériels** pour résoudre cette incompatibilité.

Pour démarrer le dépanneur des conflits matériels :

1. Cliquez sur **Démarrer**  → **Aide et support**.
2. Entrez `Dépanneur des conflits matériels` dans le champ de recherche puis appuyez sur <Entrée> pour lancer la recherche.
3. Dans les résultats de recherche, sélectionnez l'option décrivant le mieux le problème et suivez les étapes suivantes de dépannage.

Dell Diagnostics

Si vous rencontrez un problème avec votre ordinateur, procédez aux vérifications décrites dans la section « Blocages et problèmes logiciels » en page 32 et exécutez Dell Diagnostics avant de contacter Dell pour obtenir une assistance technique.

 **PRÉCAUTION** : Dell Diagnostics ne fonctionne que sur les ordinateurs Dell.

 **REMARQUE** : Le support *Drivers and Utilities* est en option et n'est pas obligatoirement livré avec tous les ordinateurs.

Voir le *Guide technologique Dell* pour consulter les informations de configuration de votre ordinateur et vous assurer que le périphérique à tester apparaît dans le programme de configuration du système et qu'il est actif.

Démarrez Dell Diagnostics depuis le disque dur ou depuis le support *Drivers and Utilities*.

Démarrage de Dell Diagnostics à partir du disque dur

Dell Diagnostics se trouve dans une partition cachée (utilitaire de diagnostics) de votre disque dur.

 **REMARQUE** : Si votre ordinateur ne peut pas afficher une image à l'écran, voir «Contacter Dell» en page 51.

1. Vérifiez que l'ordinateur est relié à une prise secteur dont vous avez vérifié le fonctionnement.
2. Allumez votre ordinateur (ou redémarrez-le).
3. Lorsque le logo DELL™ apparaît, appuyez immédiatement sur <F12>. Sélectionnez **Diagnostics** dans le menu d'amorçage et appuyez sur <Entrée>.

 **REMARQUE** : Si vous attendez trop longtemps et que le logo du système d'exploitation apparaît, patientez jusqu'à ce que le bureau de Microsoft® Windows® s'affiche ; éteignez alors votre ordinateur et faites une nouvelle tentative.

 **REMARQUE** : Si un message apparaît pour indiquer qu'aucune partition de diagnostic n'a été trouvée, lancez Dell Diagnostics depuis le support *Drivers and Utilities*.

4. Appuyez sur une touche pour démarrer Dell Diagnostics à partir de la partition de diagnostics du disque dur.

Démarrage de Dell Diagnostics à partir du support Drivers and Utilities

1. Insérez le support *Drivers and Utilities*.
2. Arrêtez et redémarrez l'ordinateur. Lorsque le logo DELL apparaît, appuyez immédiatement sur <F12>.

 **REMARQUE** : Si vous attendez trop longtemps et que le logo du système d'exploitation apparaît, patientez jusqu'à ce que le bureau de Microsoft® Windows® s'affiche ; éteignez alors votre ordinateur et faites une nouvelle tentative.

-  **REMARQUE** : La procédure ci-dessous modifie la séquence d'amorçage pour un seul démarrage. Au démarrage suivant, l'ordinateur traitera l'ordre des périphériques de démarrage comme indiqué dans le programme de configuration du système.
3. Quand la liste des périphériques d'amorçage apparaît, sélectionnez **CD/DVD/CD-RW** et appuyez sur <Entrée>.
 4. Sélectionnez l'option **Boot from CD-ROM** sur le menu qui apparaît et appuyez sur <Entrée>.
 5. Tapez 1 pour démarrer le menu du CD, puis appuyez sur <Entrée> pour continuer.
 6. Sélectionnez **Run the 32 Bit Dell Diagnostics** dans la liste numérotée. Si plusieurs versions apparaissent, sélectionnez la version correspondant à votre ordinateur.
 7. Lorsque le **menu principal** de Dell Diagnostics s'affiche, sélectionnez le test à effectuer.

Restauration de votre système d'exploitation

Plusieurs méthodes de restauration du système d'exploitation sont disponibles :

- La fonction de restauration du système ramène votre ordinateur à un état de fonctionnement antérieur, sans affecter les fichiers de données. Utilisez la restauration du système comme première solution de restauration du système d'exploitation permettant de conserver les fichiers de données.
- Dell Factory Image Restore ramène votre disque dur à l'état de fonctionnement dans lequel il était lorsque vous avez acheté l'ordinateur. Cette procédure supprime de façon permanente toutes les données qui figurent sur le disque dur et supprime tous les programmes installés après que vous avez reçu l'ordinateur. N'utilisez Dell Factory Image Restore que si la restauration du système n'a pas résolu votre problème de système d'exploitation.
- Si vous avez reçu un disque Operating System avec votre ordinateur, vous pouvez l'utiliser pour restaurer votre système d'exploitation. Mais l'utilisation du disque Operating System supprime aussi toutes les données du disque dur. Utilisez ce disque uniquement si la fonction de restauration du système n'a pas résolu l'incident.



Restauration du système

Le système d'exploitation Windows propose la fonction Restauration du système qui vous permet de restaurer l'ordinateur à un état antérieur (sans répercussions sur les fichiers de données) si les modifications apportées au matériel, aux logiciels ou aux paramètres du système empêchent l'ordinateur de fonctionner correctement. Toutes les modifications apportées à votre ordinateur par la fonction Restauration du système sont totalement réversibles.

 **PRÉCAUTION** : Sauvegardez régulièrement vos fichiers de données. La fonction Restauration du système ne gère pas ni ne récupère vos fichiers de données.

 **REMARQUE** : Les procédures présentées dans ce document concernent l'affichage par défaut de Windows, par conséquent, elles risquent de ne pas fonctionner si votre ordinateur Dell™ est réglé sur le mode d'affichage classique de Windows.

Démarrage de la restauration du système

1. Cliquez sur **Démarrer** .
2. Dans la case **Rechercher**, tapez `Restauration du système` et appuyez sur <Entrée>.
-  **REMARQUE** : La fenêtre **Contrôle de compte d'utilisateur** peut apparaître. Si vous êtes administrateur de l'ordinateur, cliquez sur **Continuer** ; sinon, prenez contact avec votre administrateur pour poursuivre l'action voulue.
3. Cliquez sur **Suivant** et suivez les invites à l'écran.

Si la restauration du système n'a pas résolu le problème, vous pouvez annuler la dernière restauration du système.

Annulation de la dernière restauration du système

 **REMARQUE** : Avant d'annuler la dernière restauration du système, enregistrez et fermez tous les fichiers ouverts et quittez tous les programmes en cours d'exécution. Ne modifiez, n'ouvrez ou ne supprimez en aucun cas des fichiers ou des programmes tant que la restauration du système n'est pas terminée.

1. Cliquez sur **Démarrer** .
2. Dans la case **Rechercher**, tapez `Restauration du système` et appuyez sur <Entrée>.
3. Cliquez sur **Annuler ma dernière restauration**, puis sur **Suivant**.

Dell Factory Image Restore

 **AVERTISSEMENT** : Dell Factory Image Restore supprime définitivement toutes les données qui figurent sur le disque dur et supprime tous les programmes ou tous les pilotes installés après que vous avez reçu l'ordinateur. Si possible, sauvegardez toutes les données avant de lancer ces options. N'utilisez Dell Factory Image Restore que si la restauration du système n'a pas résolu votre problème de système d'exploitation.

 **REMARQUE** : Dell Factory Image Restore peut ne pas être disponible dans certains pays ou sur certains ordinateurs.

N'utilisez Dell Factory Image Restore qu'en dernier ressort pour restaurer votre système d'exploitation. Cette option restaure votre disque dur à l'état de fonctionnement dans lequel il était lorsque vous avez acheté l'ordinateur. Tous les programmes ou fichiers ajoutés depuis que vous avez reçu votre ordinateur, notamment les fichiers de données, sont définitivement supprimés du disque dur.

Les documents, feuilles de calcul, messages électroniques, photos numériques et fichiers de musique constituent les fichiers de données. Si possible, sauvegardez toutes les données avant de lancer Dell Factory Image Restore.

Dell Factory Image Restore

1. Allumez l'ordinateur. Quand le logo Dell apparaît, appuyez plusieurs fois sur <F8> pour accéder à la fenêtre **Options de démarrage avancées de Vista**.
2. Sélectionnez **Réparer votre ordinateur**.
3. La fenêtre **Options de réparation du système** apparaît.
4. Sélectionnez une organisation de clavier, puis cliquez sur **Suivant**.
5. Pour accéder aux options de réparation, ouvrez une session comme utilisateur local. Pour accéder à l'invite de commande, tapez `Administrateur` dans le champ **Nom d'utilisateur**, puis cliquez sur **OK**.

6. Cliquez sur **Dell Factory Image Restore.**

L'écran de bienvenue de **Dell Factory Image Restore** apparaît.

 **REMARQUE** : Selon votre configuration, vous devrez peut-être sélectionner **Dell Factory Tools** (Outils d'usine Dell), puis **Dell Factory Image Restore**.

7. Cliquez sur **Suivant. L'écran **Confirm Data Deletion** (Confirmer la suppression de données) apparaît.**

 **PRÉCAUTION** : Si vous ne souhaitez pas effectuer la restauration d'image d'usine, cliquez sur **Annuler**.

8. Cochez la case pour confirmer que vous souhaitez poursuivre le reformatage du disque dur et la restauration du logiciel système à l'état de sortie d'usine, puis cliquez sur **Suivant.**

La procédure de restauration démarre, elle peut prendre cinq minutes ou plus. Un message apparaît quand le système d'exploitation et les applications installés en usine ont été restaurés à l'état de sortie d'usine.

9. Cliquez sur **Terminer pour redémarrer le système.**

Réinstallation du système d'exploitation

Avant de commencer

Si vous souhaitez réinstaller le système d'exploitation Windows pour corriger un problème avec un nouveau pilote, utilisez tout d'abord la fonction de Restauration des pilotes de périphériques. Si la restauration de pilote de périphérique ne résout pas le problème, utilisez la Restauration du système pour ramener votre système d'exploitation à l'état où il se trouvait avant l'installation du nouveau pilote de périphérique. Voir «Restauration du système» à la page 40.

 **PRÉCAUTION** : avant de commencer l'installation, sauvegardez tous les fichiers de données se trouvant sur le disque dur principal. Pour les configurations de disque dur conventionnelles, le disque dur principal correspond au premier disque dur détecté par l'ordinateur.

Restauration de votre système d'exploitation

Pour réinstaller Windows, vous devez disposer des éléments suivants :

- Support *Dell Operating System*
- Support *Dell Drivers and Utilities*

 **REMARQUE** : Le support *Dell Drivers and Utilities* contient les pilotes installés à la fabrication de l'ordinateur. Utilisez le support *Dell Drivers and Utilities* pour charger les pilotes requis. Selon la région dans laquelle vous avez commandé votre ordinateur, ou selon que vous avez demandé ou non les supports, les supports *Dell Drivers and Utilities* et *Operating System* peuvent ne pas être livrés avec votre ordinateur.

Réinstallation de Windows Vista

La procédure de réinstallation complète peut prendre 1 à 2 heures. Après réinstallation du système d'exploitation, vous devrez aussi réinstaller les pilotes de périphériques, programme de protection contre les virus et autres logiciels.

1. Enregistrez et fermez tous les fichiers et quittez tous les programmes.
2. Insérez le disque *Operating System*.
3. Cliquez sur **Quitter** si le message **Installer Windows** apparaît.
4. Redémarrez l'ordinateur.
5. Lorsque le logo DELL apparaît, appuyez immédiatement sur <F12>.

 **REMARQUE** : Si vous attendez trop longtemps et que le logo du système d'exploitation apparaît, patientez jusqu'à ce que le bureau de Microsoft® Windows® s'affiche ; éteignez alors votre ordinateur et faites une nouvelle tentative.

 **REMARQUE** : La procédure ci-dessous modifie la séquence d'amorçage pour un seul démarrage. Au démarrage suivant, l'ordinateur traitera l'ordre des périphériques de démarrage comme indiqué dans le programme de configuration du système.

6. Quand la liste des périphériques d'amorçage apparaît, sélectionnez **CD/DVD/CD-RW Drive** et appuyez sur <Entrée>.
7. Appuyez sur une touche pour sélectionner **Boot from CD-ROM**. Suivez les instructions qui s'affichent pour terminer l'installation.

Obtention d'aide

Pour tout problème avec votre ordinateur, procédez comme suit pour diagnostiquer et dépanner le problème :

1. Voir «Résolution des problèmes» en page 28 pour des informations et procédures correspondant au problème rencontré avec votre ordinateur.
2. Voir le *Guide technologique Dell* pour plus d'informations sur le dépannage.
3. Voir «Dell Diagnostics» en page 37 pour les procédures d'exécution de Dell Diagnostics.
4. Complétez la «liste de vérification de diagnostics» en page 51.
5. Utilisez la gamme complète de services en ligne de Dell disponibles sur le site de Dell Support (support.dell.com) pour obtenir de l'aide sur les procédures d'installation et de dépannage. Voir «Services en ligne» en page 47 pour une liste complète de l'assistance Dell en ligne.

6. Si les étapes précédentes ne vous ont pas permis de résoudre le problème, voir «Contacter Dell» en page 51.

 **REMARQUE** : Appelez le support Dell à l'aide d'un téléphone situé à proximité de l'ordinateur pour que le technicien puisse vous guider pendant la procédure de dépannage.

 **REMARQUE** : Il se peut que le système de code de service express de Dell ne soit pas disponible dans tous les pays.

Lorsque le système téléphonique automatisé de Dell vous le demande, entrez votre code de service express pour que votre appel soit directement acheminé vers l'équipe de support technique appropriée. Si vous n'avez pas de code de service express, ouvrez le dossier des **Accessoires Dell**, double-cliquez sur l'icône **Code de service express** et suivez les instructions qui s'affichent.

 **REMARQUE** : Certains des services ne sont pas toujours disponibles en dehors des Etats-Unis. Veuillez communiquer avec votre représentant Dell local pour obtenir des informations sur leur disponibilité.

Support technique et service clientèle

Le service de support Dell est disponible pour répondre à vos questions au sujet du matériel Dell. Nos employés de support utilisent des diagnostics sur ordinateur pour fournir rapidement des réponses exactes.

Pour prendre contact avec le service de support technique de Dell, voir «Avant d'appeler» en page 50, puis consultez les coordonnées de contact correspondant à votre région ou visitez support.dell.com.

DellConnect™

DellConnect est un outil d'accès en ligne simple permettant à un technicien d'assistance et de service d'accéder à votre ordinateur par une connexion à haut débit, pour diagnostiquer votre problème et le réparer sous vos yeux. Pour plus d'informations, consultez support.dell.com et cliquez sur **DellConnect**.

Services en ligne

Vous pouvez en savoir plus sur les produits et services Dell en consultant les sites suivants :

- www.dell.com
- www.dell.com/ap (pays d'Asie et du Pacifique uniquement)
- www.dell.com/jp (Japon uniquement)
- www.euro.dell.com (Europe uniquement)
- www.dell.com/la (pays d'Amérique Latine et les Caraïbes)
- www.dell.ca (Canada uniquement)

Obtention d'aide

Vous pouvez accéder au support Dell par les sites et adresses e-mail suivants :

Sites web de support Dell

- **support.dell.com**
- **support.jp.dell.com** (Japon uniquement)
- **support.euro.dell.com** (Europe uniquement)

Adresses e-mail de support Dell

- **mobile_support@us.dell.com**
- **support@us.dell.com**
- **la-techsupport@dell.com** (pays d'Amérique Latine et les Caraïbes uniquement)
- **apsupport@dell.com** (région Asie/Pacifique uniquement)

Adresses e-mail marketing et ventes Dell

- **apmarketing@dell.com** (région Asie/Pacifique uniquement)
- **sales_canada@dell.com** (Canada uniquement)

FTP (File Transfert Protocol - protocole de transfert de fichiers) anonyme

• **ftp.dell.com**

Connectez-vous en tant qu'utilisateur : `anonyme` et utilisez votre adresse électronique comme mot de passe.

Service AutoTech

Le service de support automatisé de Dell, «AutoTech», fournit des réponses préenregistrées aux questions les plus fréquentes des clients de Dell concernant leurs ordinateurs de bureau et portables.

Lorsque vous appelez AutoTech, utilisez votre téléphone à clavier pour sélectionner les sujets correspondant à vos questions. Pour des instructions d'accès au numéro de téléphone d'appel pour votre région, voir «Contacter Dell» en page 51.

Service d'état des commandes automatisé

Pour vérifier l'état de vos commandes de produits Dell, vous pouvez visiter le site **support.dell.com**, ou appeler le service d'état des commandes automatisé. Un enregistrement vous demande les informations nécessaires pour repérer votre commande et en faire un rapport. Pour connaître le numéro de téléphone à appeler pour votre région, voir «Contacter Dell» en page 51 pour tout problème sur votre commande.

Si vous avez un problème lié à votre commande, comme des pièces manquantes ou non adaptées, ou une facturation erronée, contactez le Service clientèle de Dell. Gardez votre facture ou votre bordereau de marchandises à portée de main lorsque vous appelez. Pour connaître le numéro de téléphone à appeler pour votre région, voir «Contacter Dell» en page 51.

Informations sur les produits

Si vous avez besoin d'informations sur les autres produits disponibles auprès de Dell ou si vous voulez passer une commande, visitez le site de Dell à l'adresse **www.dell.com**. Pour trouver le numéro de téléphone approprié pour votre pays ou pour parler à un spécialiste des ventes, voir «Contacter Dell» en page 51.

Retour d'articles pour réparation sous garantie ou avoir

Préparez tous les articles à retourner, pour réparation ou avoir, comme indiqué ci-après :

1. Appelez Dell pour obtenir un numéro d'autorisation de renvoi du matériel et écrivez-le lisiblement et bien en vue sur l'extérieur de la boîte.
2. Pour connaître le numéro de téléphone à appeler pour votre région, voir «Contacter Dell» en page 51.
3. Joignez une copie de la facture et une lettre décrivant la raison du renvoi.

4. Joignez une copie de la liste de vérification des diagnostics (voir «Liste de vérification des diagnostics» en page 51), indiquant les tests que vous avez effectués et les messages d'erreur générés par Dell Diagnostics (voir «Dell Diagnostics» en page 37).
5. Joignez tous les accessoires qui doivent accompagner le ou les articles renvoyés (câbles d'alimentation, logiciels, guides, etc.) s'il s'agit d'un retour pour avoir.
6. Renvoyez l'équipement dans son emballage d'origine (ou un équivalent).
7. Les frais d'envoi sont à votre charge. L'assurance des articles retournés vous incombe également et vous acceptez le risque de leur perte au cours de leur acheminement vers Dell. Les envois en contre-remboursement ne sont pas acceptés.
8. Les retours ne comportant pas les éléments décrits ci-dessus seront refusés au quai de réception de Dell et vous seront retournés.

Avant d'appeler

 **REMARQUE** : ayez votre code de service express à portée de main quand vous appelez. Ce code facilite l'acheminement de votre appel par le système d'assistance téléphonique informatisé de Dell. Vous devrez peut-être fournir votre numéro de service (située à l'arrière ou sur le fond de votre ordinateur).

N'oubliez pas de compléter la liste de vérification des diagnostics suivante. Si possible, allumez votre ordinateur avant de contacter Dell pour obtenir une assistance et appelez d'un téléphone qui se trouve à proximité de votre ordinateur. On peut vous demander de taper certaines commandes au clavier, de donner des informations détaillées sur le fonctionnement de l'ordinateur ou d'essayer d'autres méthodes de dépannage uniquement possibles sur ce dernier. Assurez-vous que la documentation de l'ordinateur est disponible.

Liste de vérification des diagnostics

- Nom :
- Date :
- Adresse :
- Numéro de téléphone :
- Code de maintenance (code à barres à l'arrière ou en bas de l'ordinateur) :
- Code de service express :
- Numéro d'autorisation de retour du matériel (s'il vous a été fourni par le support technique de Dell) :
- Système d'exploitation et version :
- Périphériques :
- Cartes d'extension :
- Etes-vous connecté à un réseau ? Oui / Non
- Réseau, version et carte réseau :
- Programmes et versions :

Consultez la documentation de votre système d'exploitation pour déterminer le contenu des fichiers de démarrage de l'ordinateur. Si l'ordinateur est relié à une imprimante, imprimez chaque fichier. Sinon, notez le contenu de chaque fichier avant d'appeler Dell.

- Message d'erreur, code sonore ou code de diagnostic :
- Description du problème et procédures de dépannage que vous avez réalisées :

Contactez Dell

Pour les clients aux Etats-Unis, appelez le 800-WWW-DELL (800-999-3355).



REMARQUE : Si vous n'avez pas de connexion Internet active, vous pouvez trouver les informations de contact sur votre confirmation de commande, bordereau d'expédition, facture ou dans le catalogue de produits de Dell.

Obtention d'aide

Dell propose plusieurs options de services et support en ligne et par téléphone. Leur disponibilité dépend du produit et du pays, certains services peuvent ne pas être disponibles dans votre région.

Pour prendre contact avec Dell pour des questions commerciales, de support technique ou de service à la clientèle :

1. Visitez **support.dell.com**.
2. Vérifiez votre pays ou votre région dans le menu déroulant **Choose A Country/Region** (Choisir un pays/région) en bas de la page.
3. Cliquez sur **Contact Us** (Nous contacter) à gauche de la page.
4. Sélectionnez le lien de service ou de support en fonction de vos besoins.
5. Choisissez la méthode qui vous convient le mieux pour prendre contact avec Dell.

Trouver plus d'informations et de ressources

Si vous devez :

réinstaller votre système d'exploitation.

exécuter un programme de diagnostic pour votre ordinateur, réinstaller le logiciel système du portable ou mettre à jour des pilotes pour votre ordinateur, et fichiers readme.

en savoir plus sur votre système d'exploitation, gérer des périphériques, Internet, Bluetooth®, réseau et e-mail.

Voir :

le support Operating System.

le support *Drivers and Utilities*.



REMARQUE : Les dernières mises à jour des pilotes et de la documentation se trouvent sur le site de support Dell™ à l'adresse **support.dell.com**.

le *Guide technologique Dell* installé sur votre disque dur.

Si vous devez :

mettre à jour votre ordinateur avec de la mémoire supplémentaire ou de remplacement, ou ajouter un nouveau disque dur.

réinstaller ou remplacer une pièce usée ou défectueuse.

trouver les informations sur les pratiques sûres pour votre ordinateur.

consulter les informations de garanties, conditions générales (Etats-Unis seulement), instructions de sécurité, informations réglementaires, informations d'ergonomie et le contrat de licence d'utilisateur final.

Voir :

le *Guide technique* sur le site de support Dell à l'adresse **support.dell.com**.



REMARQUE : Dans certains pays, l'ouverture et le remplacement de pièces de votre ordinateur peut annuler votre garantie. Vérifiez les conditions de garantie et de retour avant d'intervenir à l'intérieur de votre ordinateur.

les documents réglementaires et de sécurité livrés avec votre ordinateur, voir aussi la page de conformité réglementaire à l'adresse **www.dell.com/regulatory_compliance**.

Si vous devez :

trouver votre étiquette de service/code de service express—Vous devez utiliser l'étiquette de service pour identifier votre ordinateur sur le site **support.dell.com** ou prendre contact avec le support technique.

trouver des pilotes et les télécharger.
accéder au support technique et à l'aide sur le produit.

vérifier le statut de votre commande pour les achats d'appareils neufs.

trouver des solutions et réponses aux questions courantes.

trouver des informations sur les mises à jour et modifications techniques de dernière minute sur votre ordinateur ou des informations de références techniques avancées pour les techniciens et les utilisateurs expérimentés.

Voir :

l'arrière ou le dessous de votre ordinateur.



le site de support Dell™ à l'adresse **support.dell.com**.

Caractéristiques standard

Modèle de système

Dell Studio 1555

Cette partie donne des informations de base pouvant être nécessaires pour l'installation, la mise à jour de pilotes et la mise à niveau de votre ordinateur.

 **REMARQUE** : Les offres proposées peuvent dépendre de la région. Pour plus d'informations sur la configuration de votre ordinateur, cliquez sur **Démarrer**  → **Aide et support** et sélectionnez l'option qui permet de consulter les informations sur votre ordinateur.

Processeur

Type

Cache L2

Processeur Intel®
Core™ 2 Duo

3 Mo ou 6 Mo

Processeur Intel®
Pentium® Dual-Core

1 Mo

Processeur Intel® Celeron®
Dual-Core

1 Mo

Processeur Intel® Celeron®

1 Mo

Cache L1

64 Ko (Intel - 32
Ko par cœur)

Processeur

Fréquence du bus externe	<ul style="list-style-type: none"> • Intel Core 2 Duo (800 MHz/1066 MHz) • Intel Pentium Dual Core (667 MHz) • Intel Celeron (667 Mhz)
--------------------------	---

ExpressCard

Contrôleur ExpressCard	Intel ICH8M
Cartes prises en charge	ExpressCard/34 (34 mm) 1,5 V et 3,3 V
Taille du connecteur ExpressCard	26 broches

Mémoire

Connecteurs	deux connecteurs SODIMM accessibles à l'utilisateur
Capacités	1 Go, 2 Go et 4 Go
Type de mémoire	DDR2 SoDIMM 800 MHz
Mémoire minimale	1 Go (momonocanal)
Mémoire maximale	8 Go (bicanal 4G x2)

 **REMARQUE** : La spécification de mémoire > 4 Go n'est pas bien prise en charge pour un système d'exploitation (SE) 32 bits.

 **REMARQUE** : Pour des instructions sur la mise à niveau de votre mémoire, voir le *Guide technique* sur le site de support Dell à l'adresse **support.dell.com**.

Caractéristiques standard

Présentation de l'ordinateur

Jeu de puces du système	Intel GM45/PM45 + ICH9M
Largeur du bus de données	64 bits
Largeur du bus de la mémoire DRAM	Bus 64 bits bicanal (2)
Largeur du bus d'adresses du processeur	32 bits
Flash EPROM	2 Mo
Bus graphique	PCI-E X16
Bus PCI	32 bits

Communications

Type de modem	Modem externe USB V.92 56K
Contrôleur de modem	Modem matériel

Communications

Interface modem	USB (Universal Serial Bus)
Carte réseau	LAN Ethernet 10/100/1000 sur la carte système
Sans fil	1 carte Mini PCI demi-hauteur pour la configuration de base de réseau sans fil 2 cartes Mini PCI pleine hauteur (en option) carte ExpressCard WWAN carte dotée de la technologie sans fil Bluetooth®

Vidéo

Séparée

Type	carte intégrée sur la carte système
Contrôleur vidéo	ATI Mobility Radeon HD 4570
Mémoire vidéo	GDDR3 256 Mo/512 Mo

Vidéo**UMA**

Type	carte intégrée sur la carte système
Contrôleur vidéo	Mobile Intel GMA 4500MHD
Mémoire vidéo	jusqu'à 358 Mo de mémoire partagée
Interface LCD	LVDS
Prise en charge Téléviseur	HDMI 1.2

Audio

Type	Codec audio haute définition IDT 92HD73C
Contrôleur audio	Audio 5.1 haute définition
Conversion stéréo	24 bits (analogique-numérique et numérique-analogique)

Audio

Interface interne	Intel audio haute définition
Interface externe	connecteur de microphone (entrée), connecteur de casque/de haut-parleurs stéréo
Haut-parleur	deux haut-parleurs 4,5 ohms et un caisson de basse 4 ohms
Amplificateur intégré pour haut-parleurs	2 Watts par canal sur 4,5 ohms et 3 Watts par canal pour le caisson de basse
Commandes de volume	Menus de programme ou touches du clavier

Caractéristiques standard

Ports et connecteurs

Audio	connecteur de microphone, deux connecteurs de casque/haut-parleurs stéréo
IEEE 1394a	connecteur série à 4 broches (en option)
Carte Mini PCI	une Type IIIA, 2 logements de carte Mini PCI pleine hauteur
Carte réseau	port RJ-45
eSATA	un connecteur combiné sept broches/quatre broches eSATA/USB
USB	deux connecteurs à 4 broches conformes à la norme USB 2.0
Vidéo	connecteur 15 broches femelle
HDMI	19 broches

Ecran

Type (TrueLife)	15,6 pouces WLED HD TrueLife
<i>Dimensions :</i>	
Hauteur	193,5 mm (7,61 po)
Largeur	344,2 mm (13,55 po)
Diagonale	396,2 mm (15,6 po)
Résolution maximale :	
HD avec TrueLife	1366 x 768
Fréquence d'affichage	60 Hz
Angle de fonctionnement	0° (fermé) à 140°
<i>Angles de visualisation :</i>	
Horizontal	±40° (HD avec TrueLife)
Vertical	+15°/–30° (HD avec TrueLife)

Ecran

Taille du pixel	
HD avec TrueLife	0,252 mm
Commandes	luminosité réglable par les raccourcis clavier (voir le <i>Guide technologique Dell</i> pour plus d'informations).

Clavier

Nombre de touches	86 (Etats-Unis et Canada) ; 102 (Europe) ; 105 (Japon) ; 104 (Brésil)
Organisation	QWERTY/AZERTY/Kanji

Caméra (en option)

Pixel	2,0 mégapixels
Résolution vidéo	320 x 240 ~ 1600 x 1200 (640 x 480 à 30 fps)
Angle de vue diagonal	66°

Tablette tactile

Résolution de la position X/Y (mode de table graphique)	240 cpi
<i>Dimension</i>	
Largeur	Zone sensible de 73,09 mm (2,87 po)
Hauteur	Rectangle de 40,09 mm (1,57 po)

Caractéristiques standard

Batterie

Type	4/6/9 éléments «smart» au lithium ion
Profondeur	48,3 mm (1,9 po) (4/6/9 éléments)
Hauteur	20,4 mm (0,8 po) (4/6 éléments) 37,8 mm (1,5 po) (9 éléments)
Largeur	206,6 mm (8,13 po) (4/6 éléments) 284,9 mm (11,2 po) (9 éléments)
Masse	0,24 kg (0,54 lb) (4 éléments) 0,34 kg (0,75 lb) (6 éléments) 0,5 kg (1,1 lb) (9 éléments)
Tension	11,1 VCC (6/9 éléments) 14,8 VCC (4 éléments)

Batterie

Durée approximative de la charge :	4 heures
Ordinateur éteint	
Durée de fonctionnement	L'autonomie de la batterie varie en fonction de l'utilisation et peut être considérablement réduite en cas d'utilisation intensive. <i>Voir le Guide technologique Dell pour plus d'informations.</i>
Durée de service approximative	300 cycles de décharge/charge
<i>Plage de températures :</i>	
Fonctionnement	0° à 35 °C (32° à 95 °F)
Stockage	-40° à 65 °C (-40° à 149 °F)
Pile bouton	CR-2032

Adaptateur de CA

Tension d'entrée	100–240 VCA 115–230 VCA (Adaptateur allume-cigares/avion)
Courant d'entrée (maximal)	1,5 A 2,5 A (Adaptateur allume-cigares/avion)
Fréquence d'entrée	50–60 Hz
Puissance	65 W ou 90 W
Courant de sortie (90 W)	5,62 A (maximal avec une impulsion de 4 secondes) 4,62 A (en continu)
Courant de sortie (65 W)	4,34 A (maximal avec une impulsion de 4 secondes) 3,34 A (en continu)
Tension de sortie nominale	19,5 +/- 1 VCC

Adaptateur de CA

<i>Dimensions :</i>	
65 W (série E)	
Hauteur	16 mm (0,6 po) 15 mm (0,59 po) (Adaptateur allume-cigares/avion)
Largeur	66 mm (2,6 po)
Profondeur	127 mm (5,0 po)
Poids (avec les câbles)	0,29 kg (0,64 lb) 0,26 kg (0,57 lb) (Adaptateur allume- cigares/avion, sans cordon d'alimentation et cordon de rallonge CC)
90 W (série E)	
Hauteur	16 mm (0,6 po)
Largeur	70 mm (2,8 po)

Caractéristiques standard

Adaptateur de CA

Profondeur	147 mm (5,8 po)
Poids (avec les câbles)	0,345 kg (0,76 lb)
Plages de température :	
Fonctionnement	0° à 35 °C (32° à 95 °F) 0° à 40 °C (32° à 104 °F) (Adaptateur allume-cigares/avion)
Stockage	-40° à 65 °C (-40° à 149 °F) -40° à 70 °C (-40° à 158 °F) (Adaptateur allume-cigares/avion)

Caractéristiques physiques

Hauteur	25,3 mm à 38,9 mm (0,996 po à 1,23 po)
Largeur	371,6 mm (14,63 po)
Profondeur	253 mm (9,96 po)
Poids (avec une batterie à 4 cellules)	2,45 kg (5,4 lb)
Configurable jusqu'à moins de	
<i>Humidité relative (maximale) :</i>	
Fonctionnement	10 % à 90 % (sans condensation)
Stockage	5 % à 95 % (sans condensation)
Altitude (maximale) :	
Fonctionnement	-15,2 à 3048 m

Annexe

Caractéristiques Macrovision

Ce produit intègre une technologie de protection des droits d'auteur qui est protégée par des documents de méthode de certains brevets américains et d'autres droits de propriété intellectuelle détenus par Macrovision Corporation ainsi que par d'autres détenteurs de droits. L'utilisation de cette technologie de protection des droits d'auteur est soumise à l'autorisation de Macrovision Corporation ; elle est destinée exclusivement à une utilisation domestique et à des opérations limitées de visualisation, sauf autorisation particulière de Macrovision Corporation. L'ingénierie inverse et le désassemblage sont interdits.

Index

A

- achat de produits
 - pour réparation ou avoir **49**
- adaptateur de CA
 - dimension et poids **63**
- adresses e-mail
 - pour le support technique **48**
- adresses e-mail du support **48**
- aide
 - obtention d'aide et support **46**
- appeler Dell **50**
- AutoTech **48**

B

- barrettes d'alimentation, utilisation **6**
- bus d'extension **58**

C

- capacités de l'ordinateur **25**
- caractéristiques **56**
- CD, lecture et création **26**
- circulation d'air, dégagement **5**
- configuration, avant de commencer **5**
- connexion
 - à l'Internet **9**
- connexion à Internet **9**
- connexions réseau
 - réparation **30**
- contact avec Dell en ligne **51**

D

dégâts, évitement **5**

DellConnect **47**

Dell Diagnostics **37**

Dell Factory Image Restore **40**

Dell Support Center **34**

Dépanneur des conflits matériels **37**

disques

 éjection **25**

 utilisation **24**

données, sauvegarde **27**

DVD, lecture et création **26**

E

économie d'énergie **26**

énergie

 économie d'énergie **26**

F

FAI

 fournisseur d'accès Internet **9**

fonctions du logiciel **25**

G

Guide technologique Dell

 pour plus d'informations **53**

I

installation du support **6**

J

jeu de puces **58**

L

lecteur

 taille de disque pris en charge **24**

liste de vérification des diagnostics **51**

M

mémoire prise en charge **57**

messages système **35**

Microsoft™ Windows Vista® **9**

O

options de support horizontal et vertical **6**

ordinateur, configuration **5**

ouverture de session FTP, anonyme **48**

P

personnalisation

vos paramètres d'énergie **26**

votre bureau **26**

pilotes et téléchargements **55**

problèmes d'alimentation, résolution **30**

problèmes de mémoire

résolution **31**

problèmes logiciels **32**

problèmes matériels

diagnostic **37**

problèmes, résolution **28**

processeur **56**

produits

informations et achat **49**

R

réinstallation de Windows **40**

réseau filaire

câble réseau, branchement **7**

résolution des problèmes **28**

ressources, recherche **53**

restauration d'image d'usine **42**

Restauration du système **40**

retour sous garantie **49**

S

sauvegardes

 création **27**

service à la clientèle **47**

site de support Dell **55**

sites de support

 mondial **47**

statut de commande **49**

support technique **47**

T

trouver plus d'informations **53**

V

ventilation, dégagement **5**

voyants d'état de l'appareil **13**

W

Windows, réinstallation **40**

Windows Vista®

 assistant Compatibilité des programmes **33**

 réinstallation **44**

